

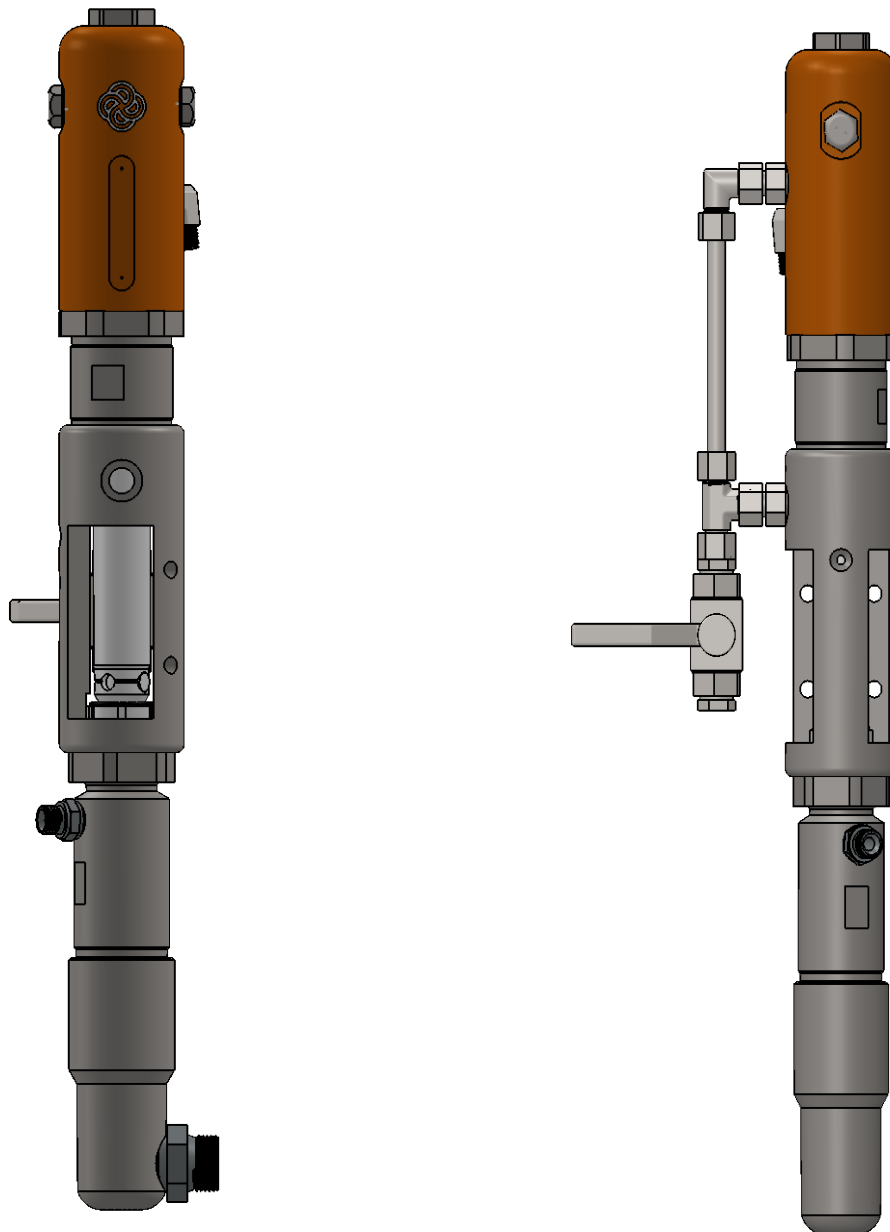

**P25 - LISTA PARTICOLARI – LIST OF SPARE PARTS**



**DATI TECNICI – TECHNICAL DATA SHEET**

Portata vernice	Paint flow	8,9 lt/min
Portata olio	Oil flow	18 lt/min
Rapporto di compressione	Compression rate	1,7:1
Massima pressione olio	Oil maximum pressure	140 bar
Massima pressione vernice	Paint maximum pressure	230 bar

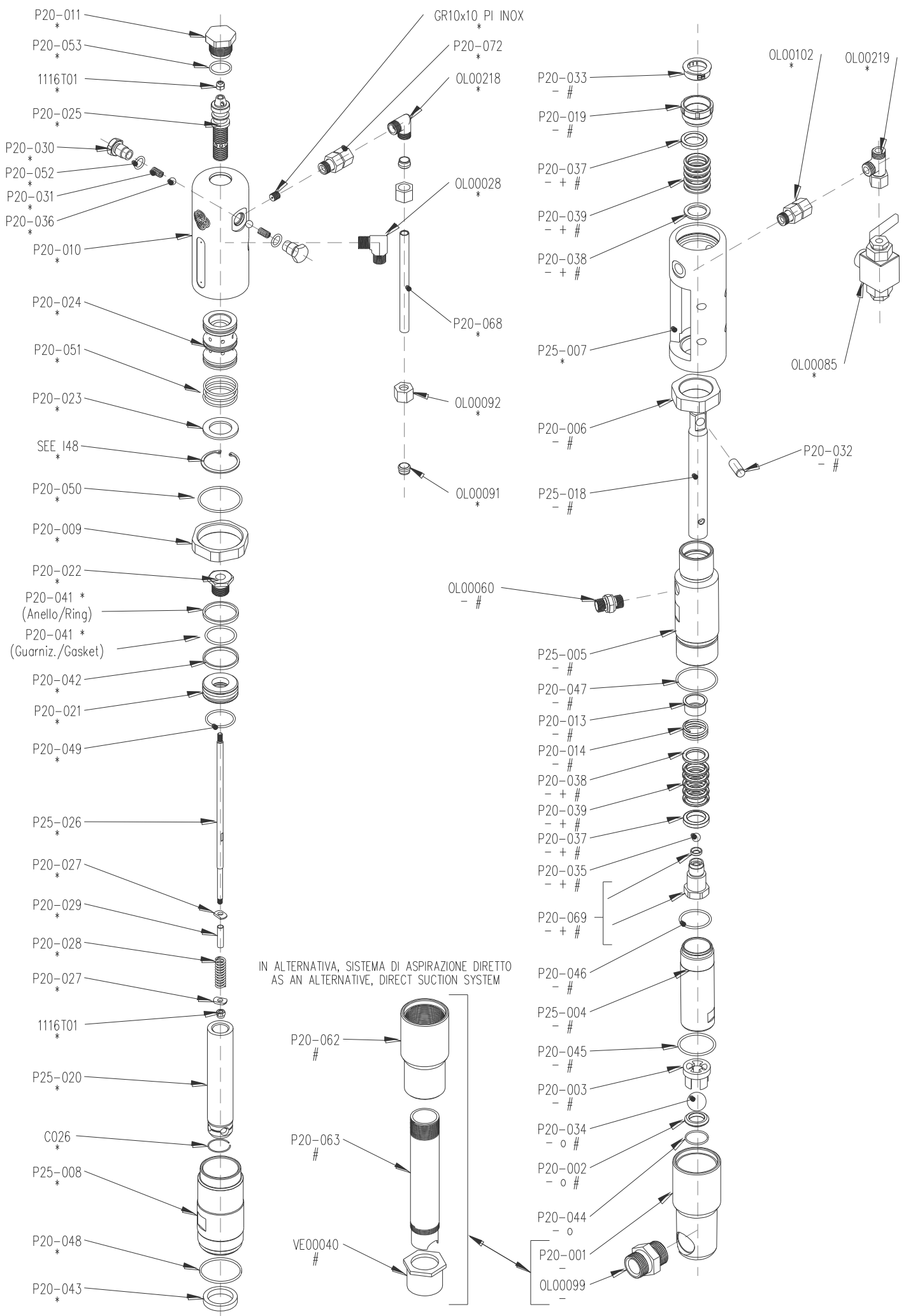

CODICE	NR.	DESCRIZIONE	DESCRIPTION	KIT
P20-001	1	Sede valvola di aspirazione	Suction valve seat	-
P20-002	1	Sede sfera	Ball seat	- o #
P20-003	1	Gabbietta per sfera	Ball cage	- #
P25-004	1	Camicia cilindro vernice	Paint cylinder	- #
P25-005	1	Sede camicia cilindro vernice	Paint cylinder seat	- #
P20-006	1	Dado cilindro vernice	Paint cylinder nut	- #
P25-007	1	Blocco unione motore-pompante	Engine-pump connection block	*
P25-008	1	Camicia cilindro olio	Oil cylinder	*
P20-009	1	Dado cilindro olio	Oil cylinder nut	*
P20-010	1	Corpo motore olio	Oil motor	*
P20-011	1	Tappo motore olio	Oil motor cup	*
P20-013	1	Sede molla pacco guarnizione	Spring packing seat	- #
P20-014	1	Molla pacco guarnizioni	Spring packing	- #
P25-018	1	Asta vernice	Paint rod	- #
P20-019	1	Pressore pacco guarnizioni	Packing pressor	- #
P25-020	1	Asta olio	Oil rod	*
P20-021	1	Pistone olio	Oil piston	*
P20-022	1	Vite pistone olio	Oil piston screw	*
P20-023	1	Rondella	Washer	*
P20-024	1	Valvola olio	Oil valve	*
P20-025	1	Spoletta valvola olio	Oil valve spool	*
P25-026	1	Asta scambio valvola olio	Rod working valve	*
P20-027	2	Rondella asta scambio	Rod working valve washer	*
P20-028	1	Molla asta scambio	Rod working valve spring	*
P20-029	1	Guida molla per asta scambio	Rod working valve spring guide	*
P20-030	2	Vite valvola olio	Oil valve screw	*
P20-031	2	Molla pressione scambio	Switch spring	*
P20-032	1	Perno	Pin	- #
P20-033	1	Boccola per stelo	Rod bush	- #
P20-034	1	Sfera carburo	Ball, carbide	- o #
P20-035	1	Sfera carburo	Ball, carbide	- + #
P20-036	2	Sfera carburo	Ball, carbide	*
P20-037	2	Rondella F pacco guarnizioni	Female washer	- + #
P20-038	2	Rondella M pacco guarnizioni	Male washer	- + #
P20-039	2	Pacco guarnizioni	Gaskets packing	- + #
P20-041	1	Guarnizione Pistone olio	Oil piston gasket	*
P20-042	1	Anello guida	Guide ring	*
P20-043	1	Guarnizione a labbro	Gasket	*
P20-044	1	OR sede sfera	Ball seat o-ring	- o
P20-045	1	OR camicia vernice	Paint cylinder o-ring	- #
P20-046	1	OR camicia vernice	Paint cylinder o-ring	- #
P20-047	1	OR sede valvola aspirazione	Suction valve seat o-ring	- #
P20-048	1	OR camicia olio	Oil cylinder o-ring	*
P20-049	1	OR pistone olio	Oil piston o-ring	*
P20-050	1	OR motore idraulico	Hydraulik motor o-ring	*
P20-051	3	OR valvola olio	Oil valve o-ring	*
P20-052	2	OR vite valvola olio	Oil valve screw o-ring	*
P20-053	1	OR tappo	Cap o-ring	*
P20-062	1	Alloggiamento valvola coassiale	Casing coaxial valve	#
P20-063	1	Pescante aspirazione coassiale	Coaxial suction	#
P20-068	1	Tubo passivato 12x1,5	Passivated tube 12x1,5	*
P20-069	1	Valvola di scarico vernice completa	Complete paint exhaust valve	- + #
P20-072	1	Raccordo diritto 3/8"	3/8" Straight Joint	*
OL00028	1	Raccordo 90° 3/8"	3/8" 90° joint	*
OL00060	1	Niplo 3/8"	3/8" nipple	- #
OL00085	1	Rubinetto a sfera 3/8"	3/8" ball valve	*
OL00091	2	Ogiva 12	12 Ogive	*
OL00092	2	Dado 12 L	12 L Nut	*
OL00099	1	Niplo 1"	1" nipple	-
OL00102	1	Raccordo diritto 3/8"	3/8" Straight Joint	*
OL00218	1	Raccordo 90° 3/8"	3/8" 90° joint	*
GR10x10 PI INOX	1	Grano 10x10 esagono incassato	Dowel 10x10 internal hex	*
SEE I48	1	Seeger per interno	Hole seeger	*
VE00040	1	Filtro inox mesh15	Stainless steel filter mesh 15	#
1116T01	2	Dado autobloccante	Self locking nut	*

CODICE KIT	DESCRIZIONE	DESCRIPTION	LEG.
P25-090	Kit P25 – parte vernice	P25 kit – paint section	-
P20-091	Kit riparazione aspirazione vernice	Paint suction repair kit	o
P20-092	Kit riparazione pacco guarnizioni	Gaskets packing repair kit	+
P25-093	Kit P25 – parte vernice con aspirazione diretta	P25 kit – paint section with direct suction system	#
P25-094	Kit P25 – parte olio	P25 kit – oil section	*

### KIT RIPARAZIONE ASPIRAZIONE VERNICE - P20-091 - PAINT SUCTION REPAIR KIT

Se la pompa non aspira, è possibile che sia da sostituire il kit costituito da sfera in carburo, sede sfera e OR.

If the pump does not suction, maybe this kit must be replaced. It is composed by carbide ball, ball seat and OR.

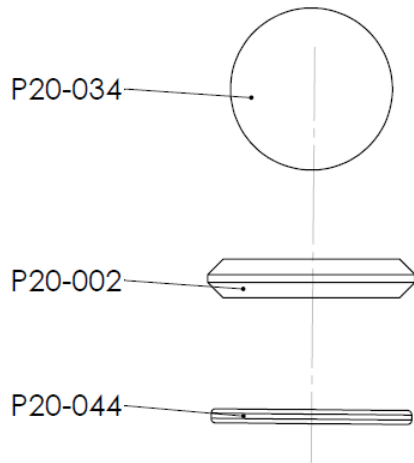

### KIT RIPARAZIONE PACCO GUARNIZIONI - P20-092 - GASKETS PACKING REPAIR KIT

Se la pompa non manda in pressione la vernice, è possibile che sia da sostituire il kit costituito da valvola di scarico vernice, sede sfera, sfera in carburo, rondella femmina, rondella maschio e pacco guarnizioni

If the pump does not pressurize the paint, maybe this kit must be replaced. It is composed by paint exhaust valve, ball seat, carbide ball, female washer, male washer and gaskets packing.

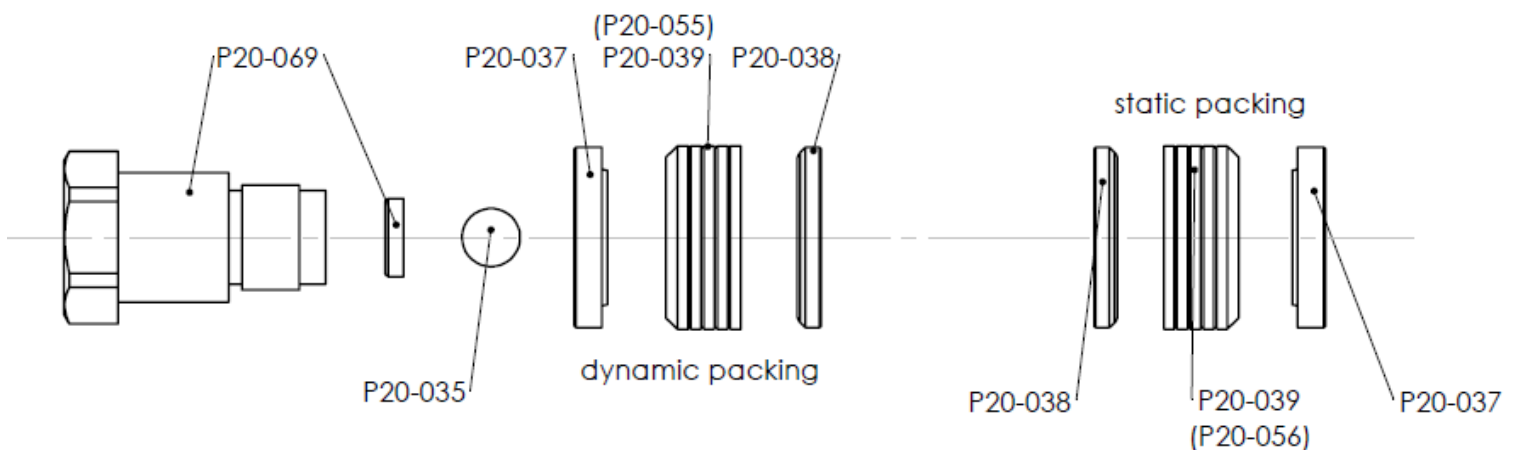

In caso di utilizzo gravoso, è possibile richiedere i pacchi di guarnizione 'Heavy Duty' P20-055 (pacco dinamico) e P20-056 (pacco statico), al posto dei due pacchi di guarnizioni P20-039.

In case of heavy use, it is possible to require the 'Heavy Duty' gaskets packings P20-055 (dynamic packing) and P20-056 (static packing), instead of the two packings P20-039.

## RISOLUZIONE PROBLEMI

### Sezione vernice

PROBLEMI	CAUSE	RIMEDI
La pompa funziona solo durante la corsa di salita: corsa di discesa troppo veloce oppure corsa di salita troppo lenta.	Trafilamento tra la sfera P20-034 e la sua sede P20-002 a causa della presenza di detriti o dell'usura.	Smontare la sede della valvola di aspirazione P20-001; controllare e pulire la sfera e la sede sfera. Rimontare il tutto e testare facendo circolare acqua: se il problema dovesse ripresentarsi, sostituire la sfera.
	Materiale troppo viscoso	Diluire
	Tubo di aspirazione danneggiato	Sostituire il tubo
	Ingresso di aria all'interno dell'aspirazione	Stringere tutte le connessioni comprese tra la pompa e il contenitore della vernice.
La pompa funziona solo durante la corsa di discesa: corsa di salita troppo veloce	Trafilamento tra la sfera P20-035 e la sua sede P20-069 a causa della presenza di detriti o dell'usura.	Controllare e pulire la sfera e la sede sfera. Testare la pompa facendo circolare acqua: se il problema dovesse ripresentarsi, sostituire la sfera.
	Il pacco dinamico di guarnizioni P20-039 è usurato	Sostituire il pacco di guarnizioni
Mentre la pistola spray è aperta, il pistone si muove troppo rapidamente in entrambe le corse.	Il contenitore della vernice è vuoto	Riempire il contenitore con del materiale
	La vernice è troppo densa per fluire liberamente nel tubo di aspirazione	Aggiungere diluente alla vernice/solvente o utilizzare un tubo di aspirazione più grande
	La sfera inferiore P20-034 è incollata alla sua sede P20-002	Smontare la sede della valvola di aspirazione P20-001; controllare e pulire la sfera e la sede sfera
	Il tubo di aspirazione è allentato o piegato	Serrare il tubo alla pompa e/o raddrizzarlo
Il materiale da spruzzare non viene messo in pressione (o la pressione è troppo bassa)	L'ugello della pistola spray è usurato	Sostituire
	Numero di giri del motore troppo basso	Incrementare il numero di giri del motore
	Tubo di mandata alla pistola troppo lungo o di diametro troppo piccolo	Sostituire con un tubo di dimensioni diverse per minimizzare le perdite di carico del fluido in pressione
La pompa vibra eccessivamente	Il solvente ha causato il rigonfiamento del pacco statico di guarnizioni P20-039	Sostituire il pacco di guarnizioni

### Sezione olio

PROBLEMI	CAUSE	RIMEDI
Il pistone si ferma al punto morto inferiore	La spoletta della valvola dell'olio P20-025 non ha commutato	Rimuovere il tappo del motore olio P20-011 e le viti P20-030 con le molle P20-031 e le sfere P20-036. Estrarre il perno P20-032 e sollevare manualmente il pistone P25-020. Verificare che la spoletta P20-025 non sia rovinata e che ci sia facilità di scorrimento della spoletta stessa in entrambe le direzioni. Se così non fosse, sostituire la spoletta P20-025 e la valvola P20-024. Altrimenti spingere verso il basso la spoletta della valvola dell'olio P20-025 e verificare se il problema si ripropone.
	L'asta di commutazione P25-026 non è ben assemblata.	Verificare che l'asta di commutazione non sia rovinata e che sia ben assemblata con la molla P20-028, con la guida P20-029 e con le due rondelle P20-027. Controllare che i due dadi alle estremità dell'asta siano ben serrati.
	La molla P20-028 è danneggiata	Sostituirla con una molla uguale.
Il pistone si ferma al punto morto superiore	La spoletta della valvola dell'olio P20-025 non ha commutato	Rimuovere il tappo del motore olio P20-011 e le viti P20-030 con le molle P20-031 e le sfere P20-036. Estrarre il perno P20-032 e sollevare manualmente il pistone P25-020. Verificare che la spoletta P20-025 non sia rovinata e che ci sia facilità di scorrimento della spoletta stessa in entrambe le direzioni. Se così non fosse, sostituire la spoletta P20-025 e la valvola P20-024. Altrimenti tirare verso l'alto la spoletta della valvola dell'olio P20-025 e verificare se il problema si ripropone.
	L'asta di commutazione P25-026 non è ben assemblata.	Verificare che l'asta di commutazione non sia rovinata e che sia ben assemblata con la molla P20-028, con la guida P20-029 e con le due rondelle P20-027. Controllare che i due dadi alle estremità dell'asta siano ben serrati.
	La molla P20-028 è danneggiata	Sostituirla con una molla uguale.
	Aria all'interno della pompa (sezione olio)	Spurgare l'aria mettendo in funzione la pompa a bassa pressione per 5-10 minuti. Inoltre controllare le possibili cause di introduzione di aria nel circuito: <ul style="list-style-type: none"> <li>• Raccordi allentati tra il serbatoio e la pompa</li> <li>• Basso livello di olio nel serbatoio</li> </ul>
Bassa pressione: pistone lento durante la corsa di salita – surriscaldamento	Guarnizioni bruciate o danneggiate	Controllare gli O-Ring della valvola olio P20-051 e le guarnizioni del pistone P20-041 e P20-49. Se necessario, sostituirle

Bassa pressione durante entrambe le corse – surriscaldamento	Guarnizioni della valvola olio P20-051 bruciate o danneggiate	Controllare gli O-Ring della valvola olio P20-051. Se necessario, sostituirle
	Pompa idraulica difettosa	Incrementare la pressione dalla pompa idraulica. Se il problema persiste probabilmente è necessario sostituire la pompa idraulica.

Note:

- In caso di problema riconducibile sia alla parte vernice che alla parte olio, si consiglia di effettuare prima i controlli sulla parte vernice
- Prima di smontare la pompa dalla parte dell'olio, controllare i componenti, raccordi e connessioni che portano olio alla pompa stessa (es: GR10x10PI INOX, OL00085, ecc.)

## PROBLEM SOLVING

### Paint section

PROBLEMS	CAUSES	REMEDIES
The pump only works during the upward stroke: downward stroke is too fast or the upward stroke is too low	Leakage between the ball P20-034 and its seat P20-002 due to debris or to components wear	Disassemble the suction valve seat P20-001; check and clean the ball and its seat. Reassemble and test it with water: if the problem happens again, it will be necessary to replace the ball
	The material is too viscous	Dilute it
	Suction tube is damaged	Replace it
	Air inside the suction	Tighten every connection between the pump and paint container
The pump only works during the downward stroke: up stroke is too fast or the downward stroke is too low	Leakage between the ball P20-035 and its seat P20-069 due to debris or to components wear	Check and clean the ball and its seat. Then test the pump with water: if the problem happens again, it will be necessary to replace the ball
	The dynamic packing of the gaskets P20-039 is worn out	Replace this packing of gaskets.
While the spray gun is open, the piston runs too fast.	The paint container is empty	Fill the container with the material
	Paint is too thick to flow freely into the suction hose	Dilute the paint/solvent or use a bigger suction hose
	Ball P20-034 is stuck to its seat P20-002	Disassemble the seat of the suction valve P20-001: clean the ball and its seat
	Suction hose is loosened or bent.	Tighten the hose to the pump and/or straighten it
The product is not pressurized (or the pressure is too low)	Nozzle of the gun is worn out	Replace it
	Engine rpm is too low	Accelerate the engine
	Supply hose to the gun is too long or too small diameter.	Replace with a different hose to minimise the loss of pressure
Pump vibrates too much	Solvent product caused expansion of the static packing of gaskets P20-039	Replace this packing of gaskets

### Oil section

PROBLEMI	CAUSE	RIMEDI
Oil motor stalls at bottom	Oil valve spool P20-025 has not switched	Remove the oil motor cup P20-011 and the screws P20-030 with the springs P20-031 and the balls P20-036. Pull out the pin P20-032 and manually lift the rod P25-020. Check that the oil valve spool P20-025 is not damaged and that it runs easily in both directions. If necessary, replace the oil valve spool P20-025 and the oil valve P20-024. Otherwise, push down the spool P20-025 and verify if the problem occurs again.
	The rod P25-026 is not well assembled	Check the rod is not damaged and that it is well assembled with the spring P20-028, with the spring guide P20-029 and with the washers P20-027. Check the 2 nuts at the rod extremities are well tight.
	Spring P20-028 is damaged	Replace with an equal one.
Oil motor stalls at top	Oil valve spool P20-025 has not switched	Remove the oil motor cup P20-011 and the screws P20-030 with the springs P20-031 and the balls P20-036. Pull out the pin P20-032 and manually lift the rod P25-020. Check that the oil valve spool P20-025 is not damaged and that it runs easily in both directions. If necessary, replace the oil valve spool P20-025 and the oil valve P20-024. Otherwise, pull up the spool P20-025 and verify if the problem occurs again.
	The rod P25-026 is not well assembled	Check the rod is not damaged and that it is well assembled with the spring P20-028, with the spring guide P20-029 and with the washers P20-027. Check the 2 nuts at the rod extremities are well tight.
	Spring P20-028 is damaged	Replace with an equal one.

	Air inside the pump (oil section)	Purge the air, generally accomplished by low pressure cycles of pump for 5-10 minutes. Check for causes of air introduction: <ul style="list-style-type: none"> <li>• Loose fittings in tank, hydraulic pump, hose connections</li> <li>• Low oil level in reservoir</li> </ul>
Low pressure: sluggish on upstroke – high heat	Blown or damaged gaskets	Check the oil valve OR P20-051 and the piston gaskets P20-041 e P20-49. Replace if necessary.
Low pressure for both strokes – high heat	Blown or damaged oil valve gaskets P20-051.	Check the oil valve OR P20-051. Replace if necessary.
	Bad hydraulic pump	Increase pressure by the hydraulic pump. If the problem occurs again, probably it is needed to replace the hydraulic pump

Note:

- In case of problem due to both paint and oil section, it is recommended to carry out checks first on the paint part
- Before disassemble the pump from the oil part, check the components and connections which take oil to the pump (ex: GR10x10PI INOX, OL00085, ecc.)